

Handräder HR

Handrad HR für die Notverstellung und Handverstellung von Spindelhubgetrieben oder Anlagen.

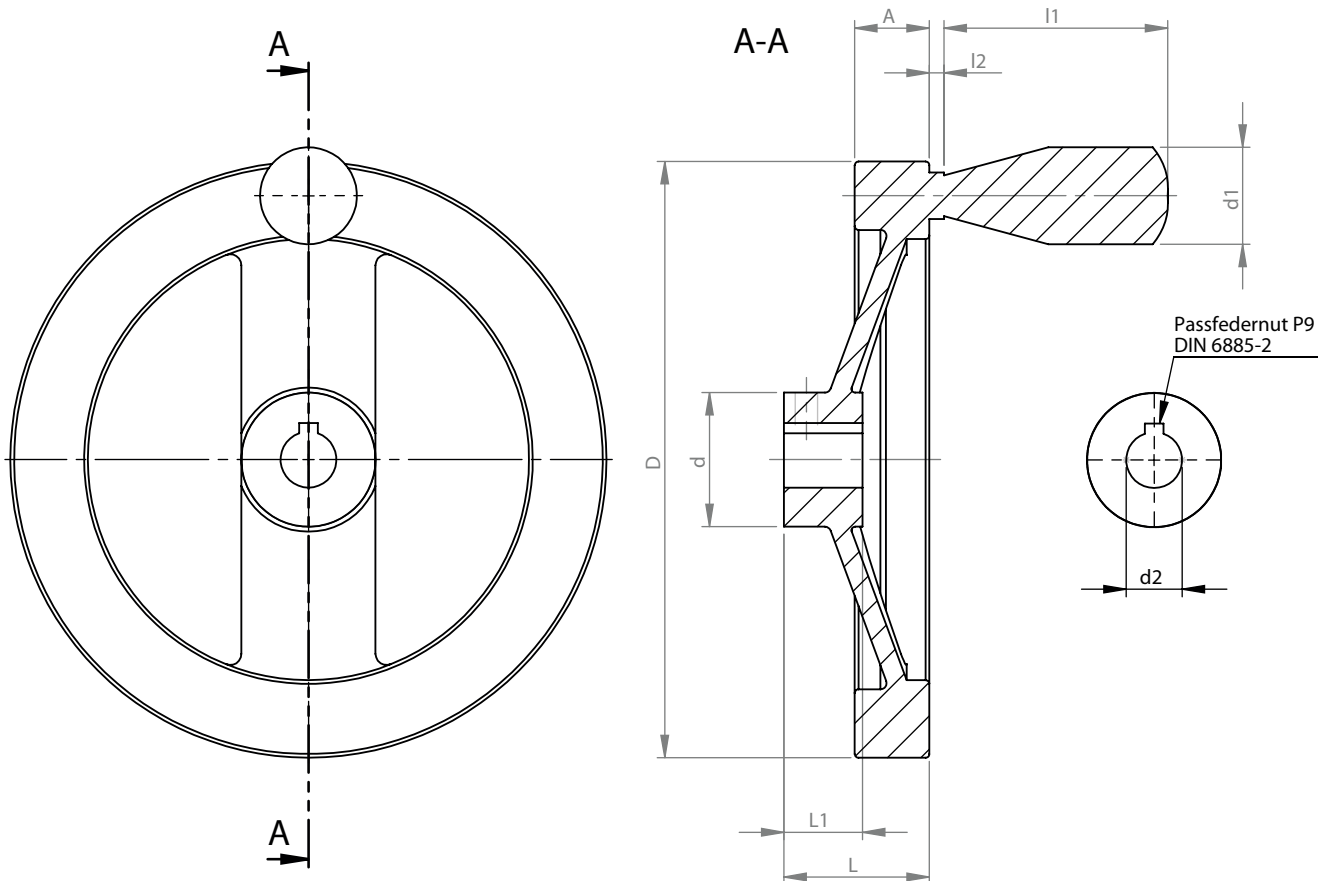

Baugröße	Abmessungen in [mm]								Bohrung d2 H7
	A	D	d	d1	L1	L	l1	l2	
HR 80	10	80	31	21	16	29	50	2,5	Ø 10
HR 80	10	80	31	21	16	29	50	2,5	Ø 14
HR 100	10	100	33	21	17	33	50	2,5	Ø 10
HR 100	10	100	33	21	17	33	50	2,5	Ø 14
HR 125	13	125	35	22	18	36	56	2,5	Ø 10
HR 125	13	125	35	22	18	36	56	2,5	Ø 14
HR 140	13	140	37	22	19	39	56	2,5	Ø 14
HR 140	13	140	37	22	19	39	56	2,5	Ø 16
HR 160	16	160	40	23	20	40	65	2,5	Ø 14
HR 160	16	160	40	23	20	40	65	2,5	Ø 16
HR 200	16	200	45	26	24	45	80	2,5	Ø 16
HR 200	16	200	45	26	24	45	80	2,5	Ø 20
HR 250	19	250	52	31	28	50	102	2,5	Ø 20
HR 250	19	250	52	31	28	50	102	2,5	Ø 25

Sicherheitshand- räder SHR

Sicherheitshandrad SHR für die Notverstellung und Handverstellung von Spindelhubgetrieben oder Anlagen. Sicherheitshandräder kuppeln sich gegen Mitdrehen aus. Stillstehen des Handrads nur bis mittlere Drehzahlen gewährleistet.

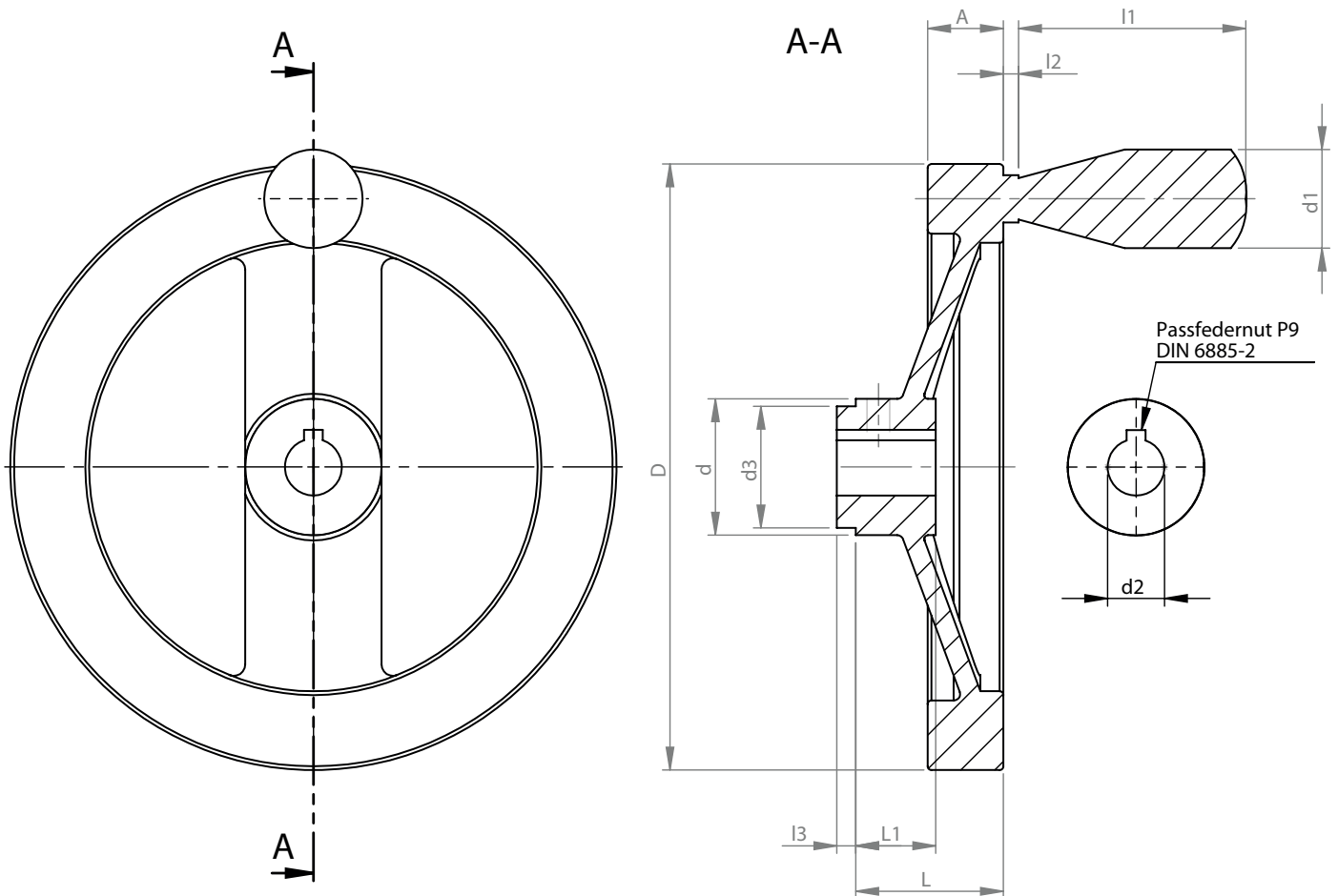

Baugröße	Abmessungen in [mm]										Bohrung d2 H7
	A	D	d	d1	d3	L	L1	l1	l2	l3	
HR 125	13	125	35	22	28	36	18	56	2,5	5	Ø 14
HR 140	13	140	37	22	28	39	19	56	2,5	5	Ø 14
HR 140	13	140	37	22	28	39	19	56	2,5	5	Ø 16
HR 160	16	160	40	23	32	40	20	65	2,5	6	Ø 14
HR 160	16	160	40	23	32	40	20	65	2,5	6	Ø 16
HR 200	16	200	45	26	38	45	24	80	2,5	6	Ø 18
HR 200	16	200	45	26	38	45	24	80	2,5	6	Ø 20
HR 250	19	250	52	31	45	50	28	102	2,5	12	Ø 22