

# Schnellhubgetriebe

## Abmessungen Bauart N/VK

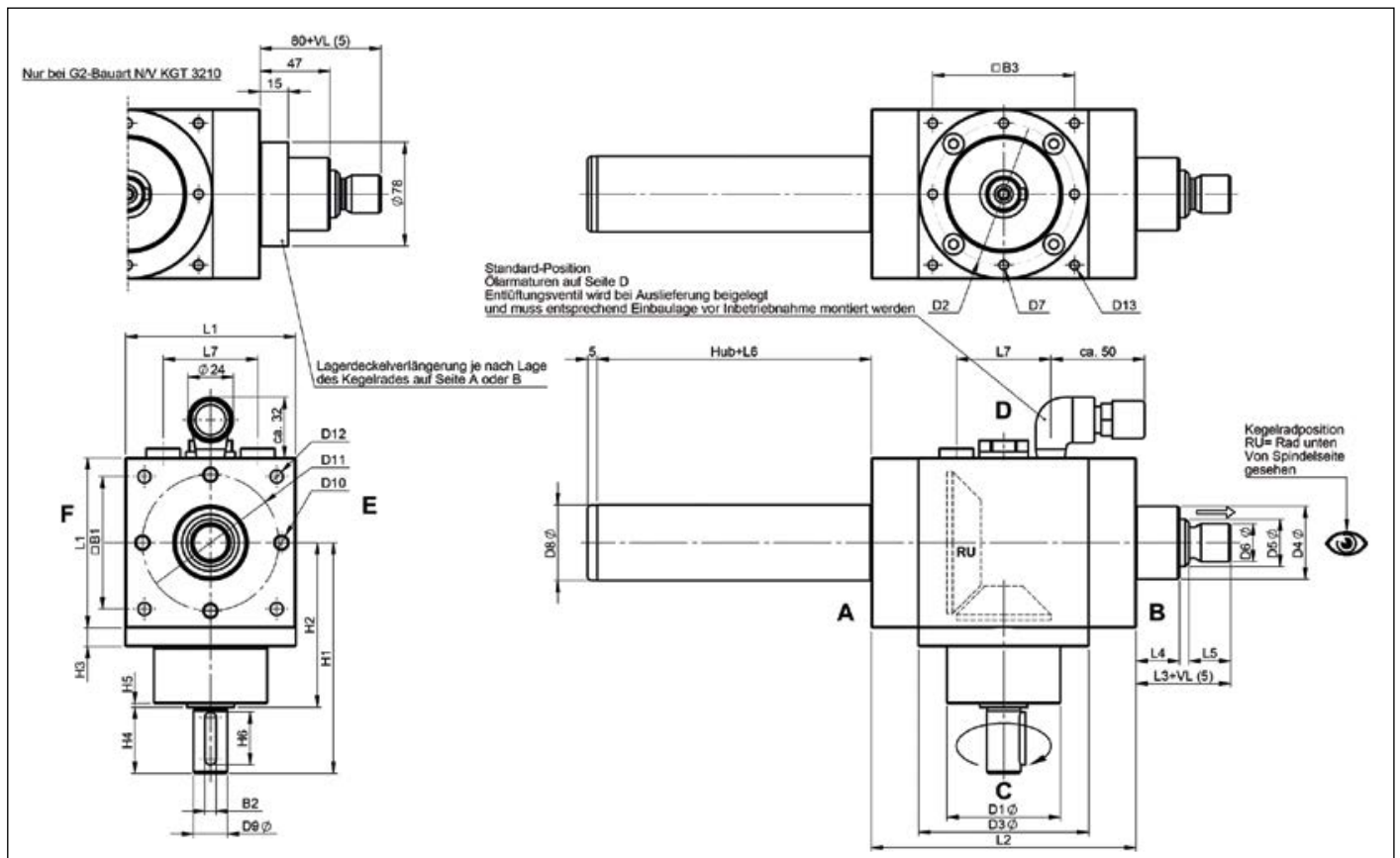

Baugröße	L1	L2	L3	L4	L5	L6	L7	B1	B2	B3	H1	H2	H3	H4	H5	H6	D1	D2	D3 h7
G1	90	140	50	23	22	35/70 <sup>4</sup>	50	-	6	-	122	87	10	35	2	25	60	75	89
G2	140	190	65	32	29	45/100 <sup>4</sup>	90	113	10	110	180	130	13	50	2	45	90	-	135
G3	230	295	95	40	48	60/110 <sup>4</sup>	180	-	16/12 <sup>1</sup>	180	305/310 <sup>1</sup>	215/230 <sup>1</sup>	17,5	90/80 <sup>1</sup>	2/3,5 <sup>1</sup>	80/63 <sup>1</sup>	150/120 <sup>1</sup>	-	225

Baugröße	D4	D5	D6	D7	D8	D9 j6	D10	D11	D12	D13
G1	39	T24x5/K2505	M18/M20 <sup>3</sup>	M8	42/□40 <sup>2</sup>	18/12 <sup>1</sup>	M10	72	-	-
G2	60	T40x7/K4005	M30/M20 <sup>3</sup>	-	65/□65 <sup>2</sup>	32/28 <sup>1</sup>	-	-	M12	M10
G3	90	T60x9/K6310	M48x2 <sup>3</sup>	-	90/□90 <sup>2</sup>	55/40 <sup>1</sup>	M20	180	-	M16

- 1) Erstes Maß gilt für Übersetzung 2:1, zweites Maß gilt für Übersetzung 3:1
- 2) Erstes Maß für Standard-Ausführung N, zweites Maß für Vierkant-Schutzrohr Ausführung VK
- 3) Erstes Maß gilt für Trapezgewindespindeln, zweites Maß für Kugelgewindespindeln

- 4) Zweites Maß gilt für Ausführung mit Ausdrehsicherung oder Ausführung VK
- 5) VL: Spindelverlängerung (Siehe Bestellcode)